

Fellowes

Laissez libre cours
à votre productivité



Eppa™

**Bras porte-écran à barre
transversale**

Bras porte-écran à barre transversale

Spécificités :

- Profitez d'une fluidité parfaite et d'un mouvement sans effort.
- Le ressort à gaz permet un ajustement sans effort permettant une réduction de la fatigue visuelle et des douleurs au cou et au dos.
- La barre transversale garantit une position ergonomique et est idéal pour les espaces de travail plus compact. Testé indépendamment pour correspondre à la législation européenne sur la santé et la sécurité : EN ISO 9241-5
- La poignée permet de faciliter le travail collaborative et de positionner le bras facilement.
- Augmentez votre productivité en travaillant sur deux écrans - supporte un écran pesant 1 à 8 kg et jusqu'à 32"
- Réalisé à partir de 68% de matières recyclées et est recyclable à 69%



Caractéristiques :

Code	9909301	9909401	9909201
Couleur	Noir : RAL 9017	Blanc : RAL 9016	Argent : RAL 9023
Dimensions (H x L x P)	830 X 726 X 760 mm		
Poids	6.77 kg		
Dimensions du packaging (H x L x P)	880 x 160 x 230 mm		
Poids packaging	8.38 kg		
Plage de la hauteur	350 mm		
Ajustement de la hauteur (min-max)	251 – 601 mm		
Portée	103 – 629 mm		
Rotation de l'écran	+/- 90° (180°)		
Pivotement de l'écran	+/- 10° (20°)		
Inclinaison de l'écran	+/- 10° (20°)		
Rotation du bras	360° (verrouillage à 180°)		
Réglage de la tension	Oui		
VESA	75 x 75 / 100 x 100		
Pince : épaisseur du bureau	10 – 85 mm		
Obtrateur: épaisseur du bureau	10 – 85 mm		
Obturateur : diamètre	10 – 48 mm		
Capacité en poids (kg)	1 – 8 kg par écran (2 – 16 kg total)		
Taille d'écran maximale	32" (81.28 cm) en diagonale / 76.2 (W) x 120.1 (H) cm		
Gencod (PCB)	043859781683	043859781690	043859781676
Gencod unitaire	50043859781688	50043859781695	50043859781671
Quantité par carton	1		
Pays d'origine	Chine		
Garantie	5 ans		

Composition :

Produit	Matériaux		Matériaux recyclés		
	Poids (g)	Poids (%)	Pré-consommateur (g)	Post-consommateur (g)	Total (%)
Aluminium	2974.39	43.9%	-	2974.39	100.0%
Acier	3418.37	50.5%	-	1682.80	49.2%
Plastique	159.24	2.4%	-	-	-
Autre	220.00	3.2%	-	-	-
Total	6772.00	100%	-	4657.19	68.8%

Packaging	Matériaux		Matériaux recyclés		
	Poids (g)	Poids (%)	Pré-consommateur (g)	Post-consommateur (g)	Total (%)
Papier / Carton / Ondulé	1573.25	97.6%	-	468.38	29.8%
Sac plastique PEBD	39.13	2.4%	-	-	-
Total	1612.38	100%	-	468.38	29.0%

Contenu recyclé pré-consommateur : Déchets créés lors de la fabrication ou de la livraison des biens avant leur arrivée aux consommateurs.

Contenu recyclé post-consommateur : Déchets créés par les consommateurs. Ces matériaux sont détournés des décharges et utilisés pour la production d'autres produits.

Recyclability :

Pourcentage du produit et du packaging qui peut être facilement séparé pour du recyclage.

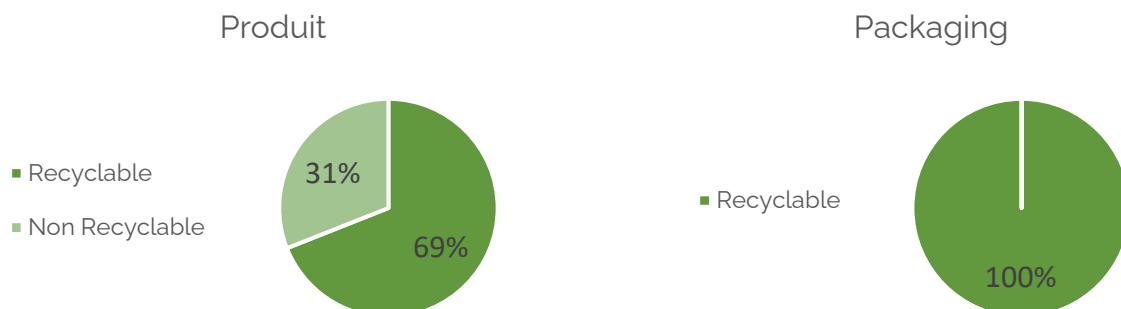

Travail ergonomique :



ZONE 3

SOULAGEZ LES
DOULEURS CERVICALES

Gardez un angle de vue confortable.
Assurez-vous que vos yeux soient alignés avec le haut de votre écran.

Fellowes

Comment utiliser un bras porte-écran

1. **À hauteur des yeux** : Que vous soyez assis ou debout, ajustez le moniteur jusqu'à ce que le haut de celui-ci soit à peu près au niveau des yeux.
2. **À portée de bras** : Vérifiez que votre moniteur est positionné de manière à pouvoir toucher l'écran du bout des doigts en ayant les bras tendus.
3. **Inclinaison** : Incliner légèrement l'écran vers le haut peut également aider à créer une position plus confortable.
4. **Plusieurs écrans** : Si vous utilisez plus d'un écran, assurez-vous :
 - Que les écrans soient alignés et côte à côte
 - Que vous êtes assis en face de votre écran principal pour éviter les torsions

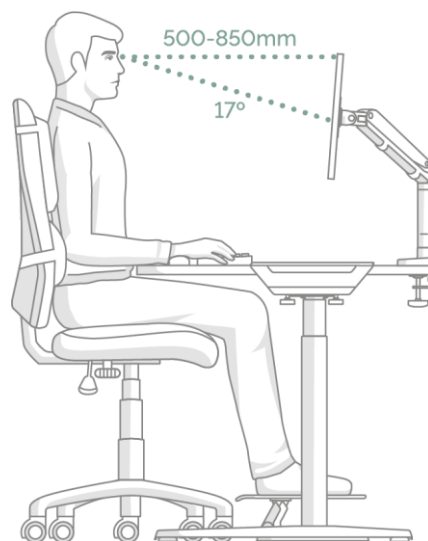

Certifications :

- Exigences ergonomiques pour travail de bureau avec terminaux à écrans de visualisation (TEV) : partie 5, 1999 : aménagement du poste de travail et exigences relatives aux postures.
- ANSI / BIFMA x5.5 – 2014 Bureaux / tables. Clauses 22, 23, 24.



Fichiers CAD :

Des fichiers au format .dwg CAD sont disponible au téléchargement pour le catalogue pCon.

Les données OFML sont disponibles sur toutes les plateformes pCon.



Entretien :

Révision : Vérifier régulièrement que les vis sont toujours bien serrées..

Nettoyage: Nettoyer à l'aide d'une lingette humide. Ne pas utiliser de produit de lavage.

Manipulation et conservation : Lire et suivre les instructions et avertissements avant utilisation. Utilisation en intérieur uniquement.

Pièce de rechange: Disponible contactez france-customerservice@fellowes.com ou par téléphone au 01 78 64 91 00.

Dimensions :

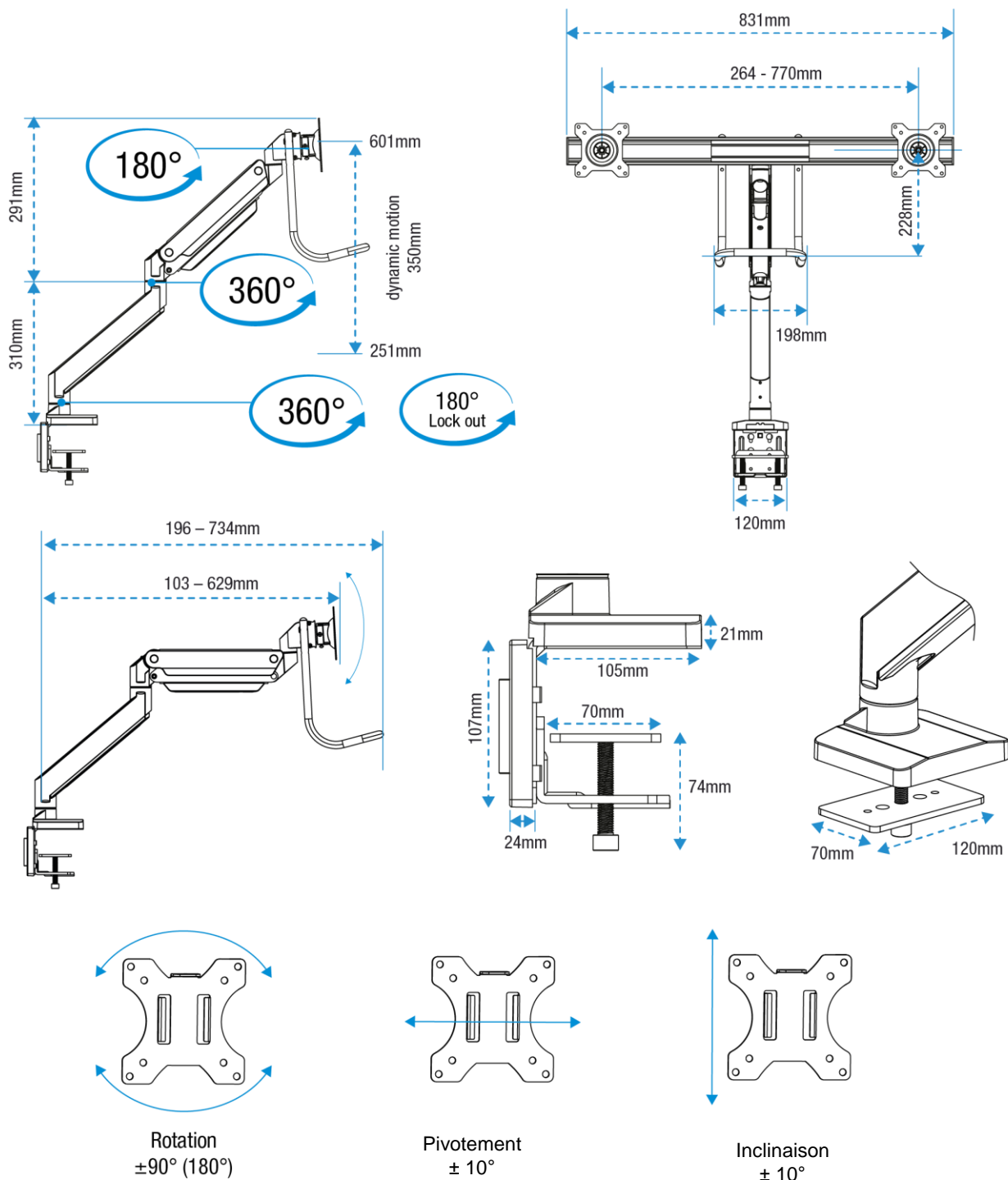

Tous les efforts ont été faits pour s'assurer que les informations fournies dans ce document sont à jour et précises. Cependant, Fellowes ne peut pas garantir et n'assume aucune responsabilité légale pour l'exactitude ou l'exhaustivité des informations fournies. Pour toute question, veuillez nous contacter à l'adresse : <https://www.fellowes.com/fr/fr/support/after-sales-support.aspx>